

建方用PCサポートは荷重を支えるものではありません。

例えばPC版を据え付ける際には、PCサポートは板をクレーンで吊った状態で押し引きの作業をして下さい。板を固定した後にクレーンを放して下さい。PCサポートを倒れ止めに使用する事は禁止です。PC柱等の重量のある部材を押し引きする際には、特にPCサポートの最大使用荷重を考慮下さい。破損の原因になります。

建方作業では、JASS10と樹プレハブ建築協会(プレキャスト鉄筋コンクリート工事施工技術指針)等により建方作業時の安全確保をお願いします。

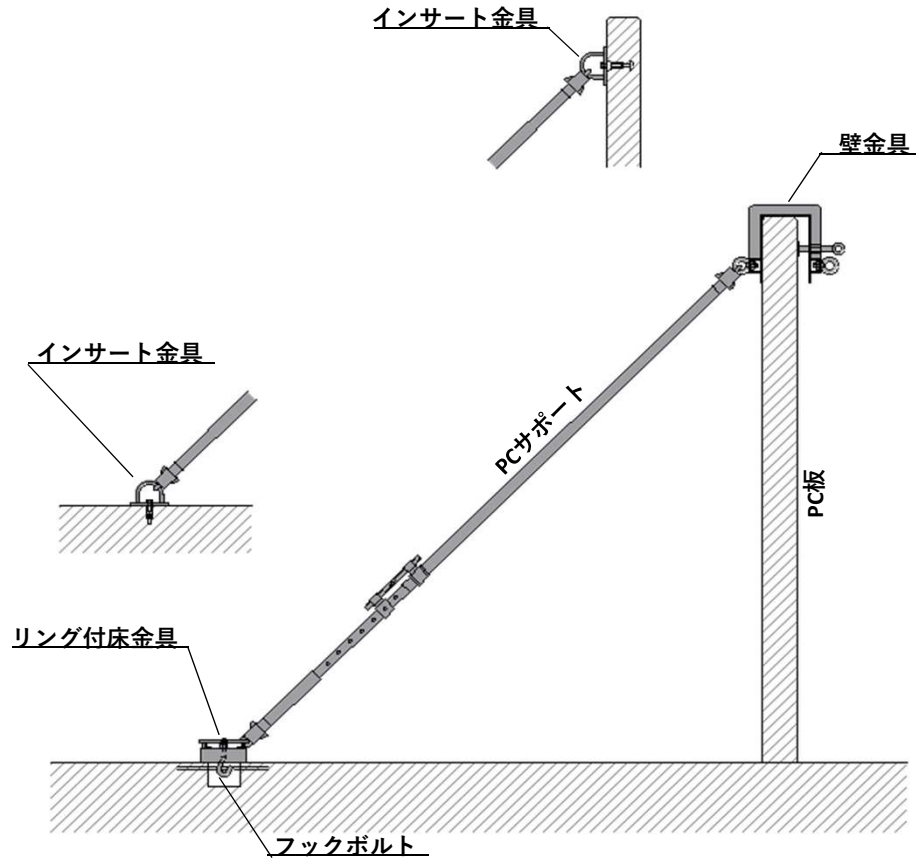

★ボルトは現場にて手配をお願いします。
溶融亜鉛メッキ

インサート金具

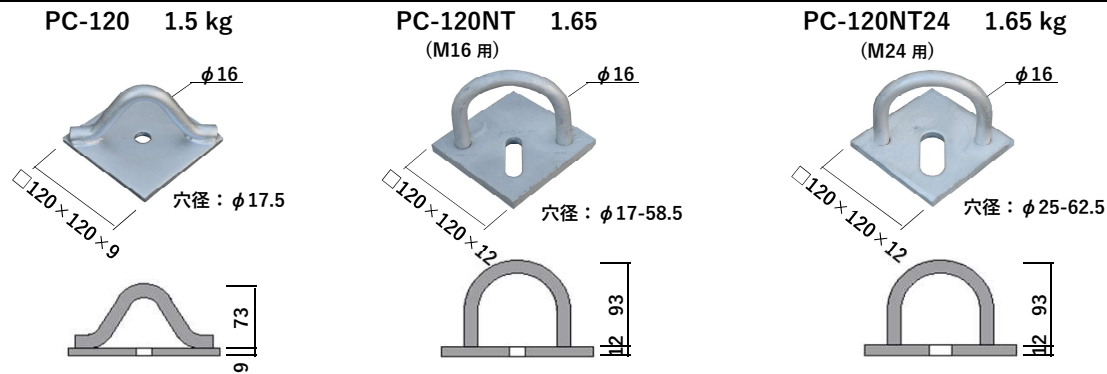

リング付床金具 溶融亜鉛メッキ

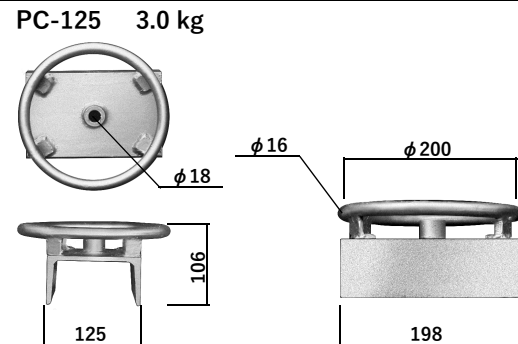

フックボルト

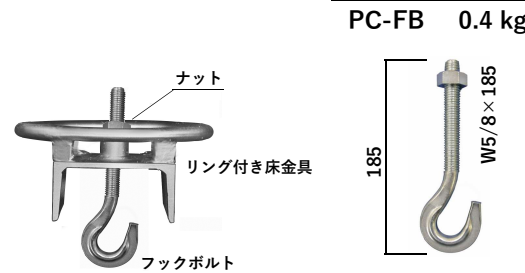

建方用PCサポート

溶融亜鉛メッキ

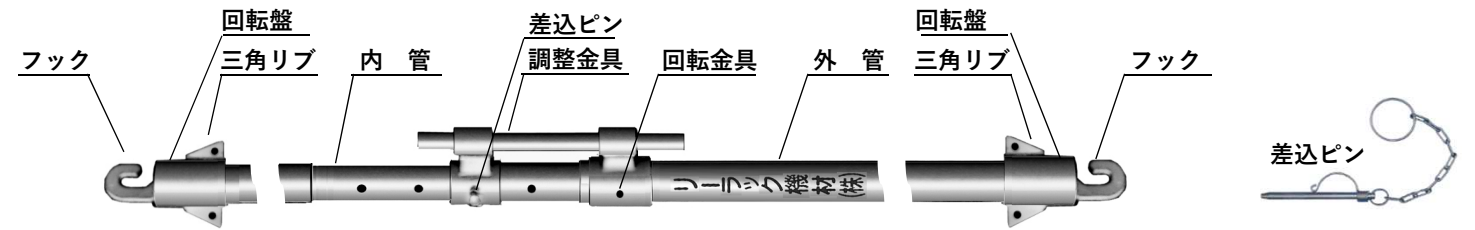
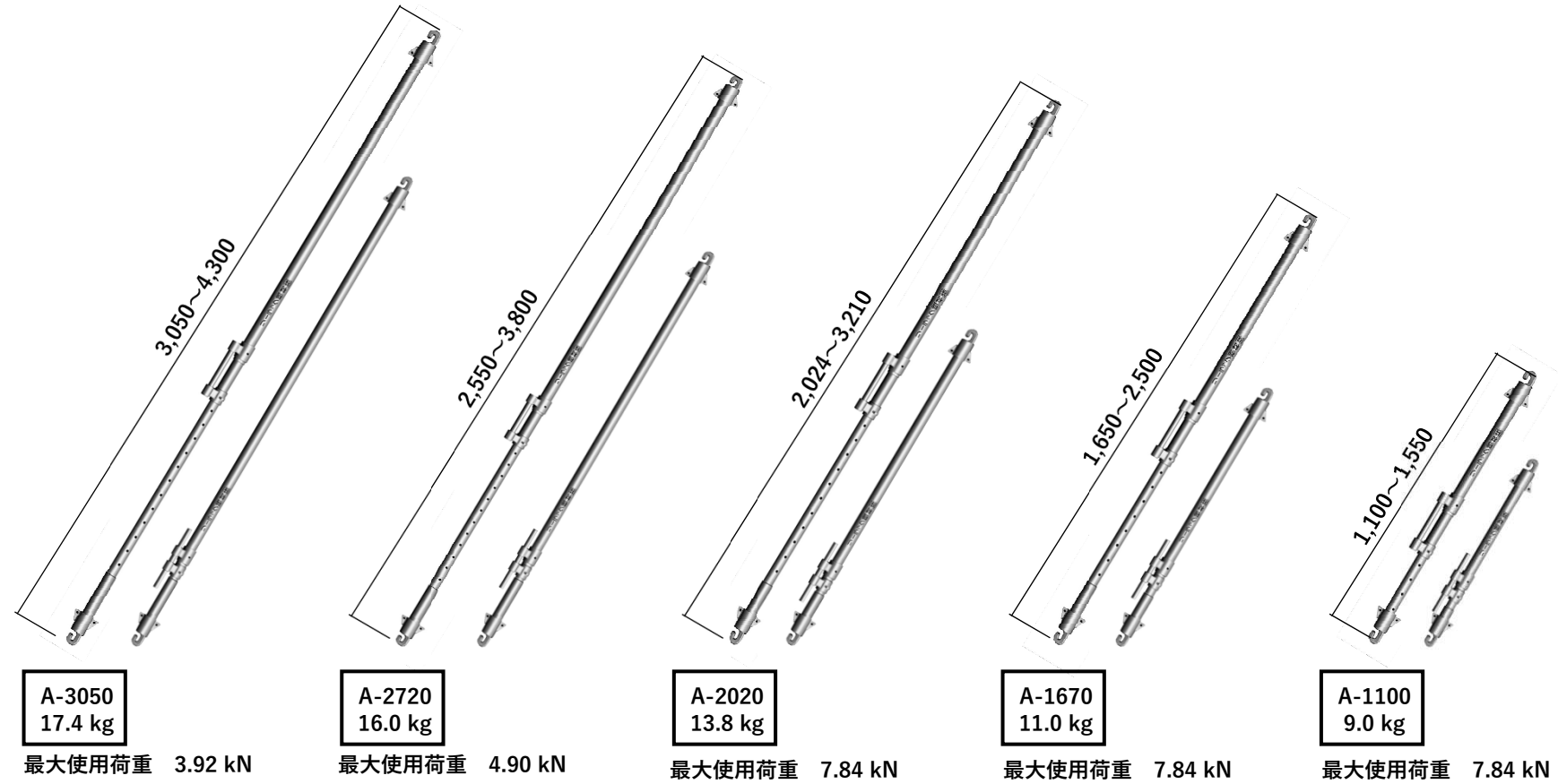

壁金具

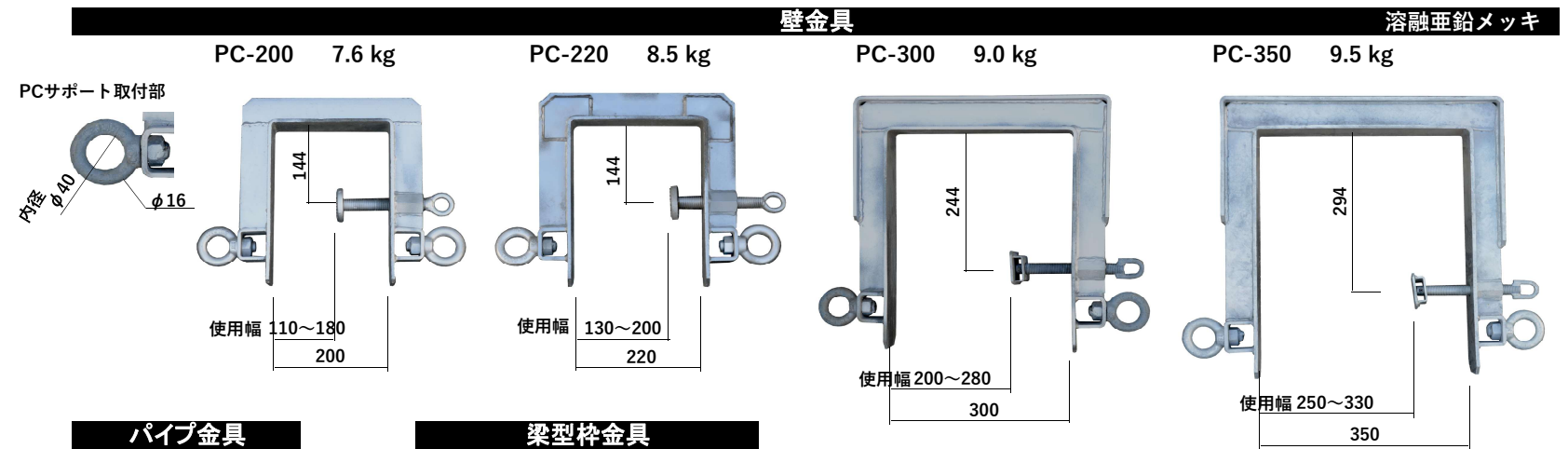

パイプ金具



梁型枠金具

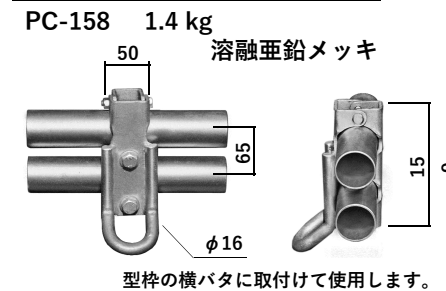

1) 現場における使用前点検

PCサポートは整備点検の完了したものをご使用ください。また使用前には下記の点検を行って下さい。

●PCサポート使用前点検の項目

- ①内管、外管に凹み曲りが無いか。
- ②フックに変形が無いか。
- ③ネジ部分に損傷が無いか。
回転盤に変形が無いか。
調整ネジに曲りが無いか。
- ④差込ピンが有るか。外れ止めは正常か。
- ⑤金具類に変形、破損が無いか。

2) PCサポートの取付方法

- ①PCサポートのフックを丸棒に引っ掛ける。
*丸棒は必ずφ16mmであること

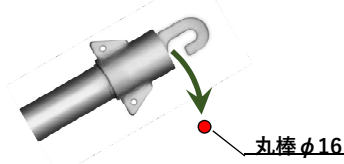

- ②回転盤を回し、丸棒に遊びが無いように締め込む。

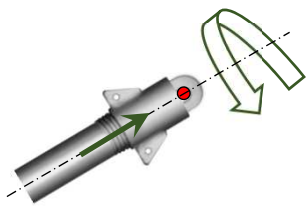

- ③回転盤の三角リブをシノで回すか、ハンマーで叩き固定する。



3) PCサポート取扱い時の安全対策とチェックポイント

- ①建方計画及びPCサポート配置計画を作成する。
- ②PCサポートは原則としてPC板1枚につき2本使用する。
- ③抜け止めの付いた差込ピンを備えたものを使用する。
- ④PCサポートは下図の角度となるように取付ける。

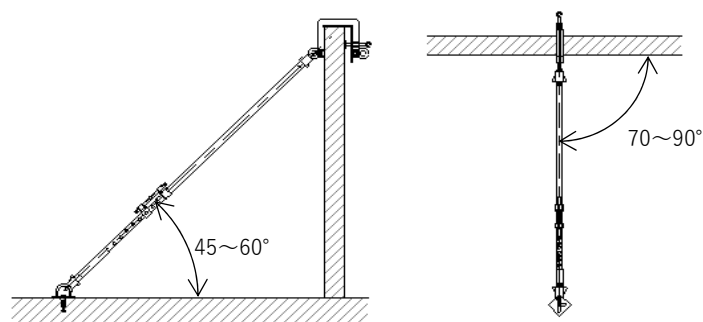

- ⑤PC板の固定（倒れ止め）措置がされてから玉掛ワイヤーを外す。

4) PCサポートの現場間の使い回し禁止

PCサポート本体や金具類はフック金具、ネジ部分等の損耗を受けやすい部分が多いので、必ず弊社機材センターで整備、点検したものを使用して下さい。
現場から次の現場への使い回しは避けて下さい。

A-3050

圧縮試験 (kN)				
1	2	3	4	5
8.53	8.44	8.63	8.24	8.46
平均 8.46 kN				

引張試験 (kN)				
1	2	3	4	5
27.8	27.1	27.8	27.4	28.3
平均 27.7 kN				

A-2720

圧縮試験 (kg) L=3800mm				
1	2	3	4	5
1120	1110	970	1120	1110
平均 1086 kg (10.6 kN)				

引張試験 (kg)				
1	2	3	4	5
3440	4410	3180		
平均 3877 kg (38.0 kN)				

A-2020以下

圧縮試験 (kg) L=3600mm				
1	2	3	4	5
1970	1720	2130	2420	1880
平均 2024 kg (19.8 kN)				

引張試験 (kg)				
1	2	3	4	5
2780	2830	2670	2740	2720
平均 2748 kg (26.9 kN)				

PC-120NT

PCサポートの最大使用荷重7.84kN(800kg)の2倍の荷重で確認

圧縮試験 (kg)		
1	2	3
1609	1625	1641
変形無し		

引張試験 (kg)		
1	2	3
1622	1621	1624
変形無し		

PC-48K

圧縮試験 (kg)		
1	2	3
1000	1000	1000
1000kg以上を確認し中止		

引張試験 (kg)		
1	2	3
1000	1000	1000
1000kg以上を確認し中止		

引張試験 (kg)		
1	2	3
848	854	862
クランプ部変形		

PC-125

PCサポートの最大使用荷重7.84kN(800kg)の2倍の荷重で確認

圧縮試験 (kg)		
1	2	3
1692	1629	1657
変形無し		

引張試験 (kg)		
1	2	3
1627	1630	1651
変形無し		

PC-200

締付トルク 500 kgcm	
1	2
4000 kg	4000 kg

