

鳥居型建柱 A-4064

製品重量 20.5 kg
許容荷重 39.2 kN

筋違	スパン mm
A-14	1829
A-11	1524
A-13	1219
A-012	914
A-12	610

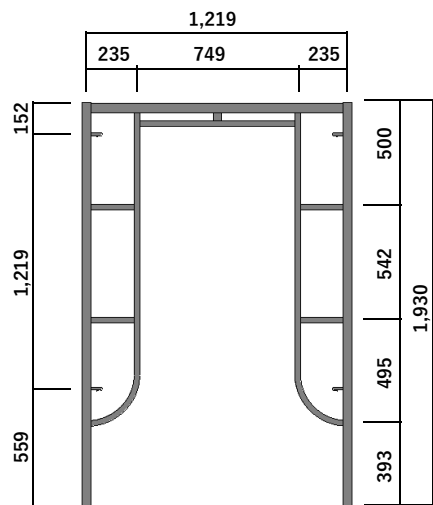

鳥居型建柱 A-4055BC

製品重量 16.7 kg
許容荷重 42.7 kN

筋違	スパン mm
A-14	1829
A-11	1524
A-13	1219
A-012	914
A-12	610

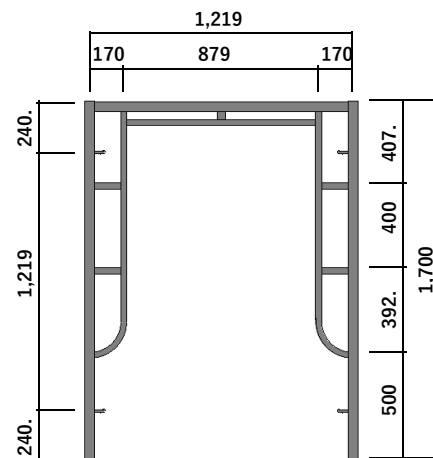

鳥居型建柱 A-405

製品重量 15.6 kg
許容荷重 49.0 kN

筋違	スパン mm
A-14	1829
A-11	1524
A-13	1219
A-012	914
A-12	610

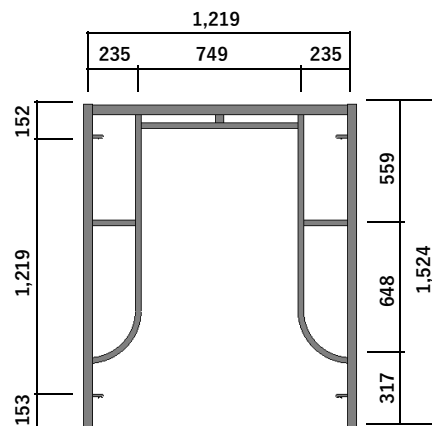

梯子型建柱 A-405L

製品重量 15.8 kg
許容荷重 49.0 kN

筋違	スパン mm
A-14	1829
A-11	1524
A-13	1219
A-012	914
A-12	610

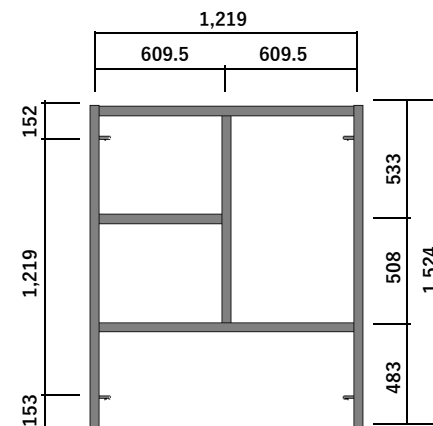

梯子型建柱 A-404L

製品重量 14.0 kg
許容荷重 49.0 kN

筋違	スパン mm
A-19	1829
A-18	1524
A-012	1219
A-19S	914
A-09	610

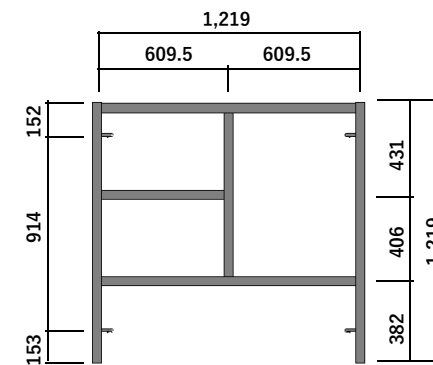

支保エブラケット建柱 BS-1212

製品重量 16.5 kg
許容荷重 49.0 kN

筋違	スパン mm
A-19	1829
A-18	1524
A-012	1219
A-19S	914
A-09	610

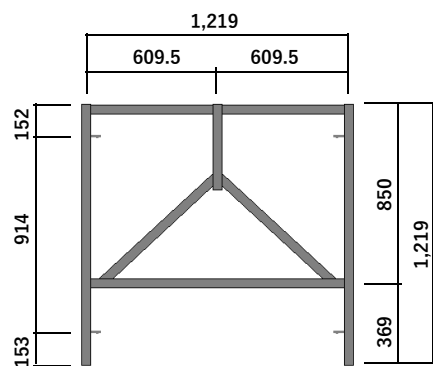

梯子型建柱 A-403L

製品重量 11.0 kg
許容荷重 49.0 kN

筋違	スパン mm
A-08	1829
A-9	1524
A-12	1219
A-09	914
A-08S	610

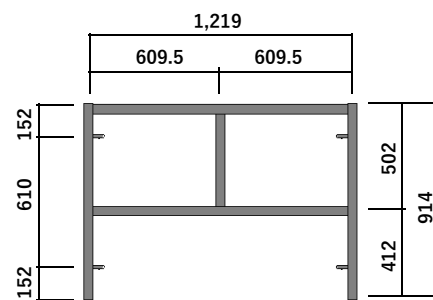

支保エブラケット建柱 BS-1290

製品重量 14.2 kg
許容荷重 49.0 kN

筋違	スパン mm
A-08	1829
A-9	1524
A-12	1219
A-09	914
A-08S	610

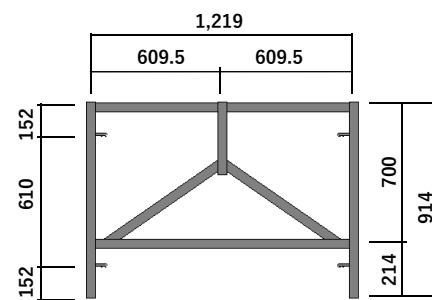

調整柱 A-417

製品重量 9.1 kg
許容荷重 49.0 kN

筋違	スパン mm
A-16S	1829
A-16S	1524
A-16A	1219
A-16B	914
A-16C	610

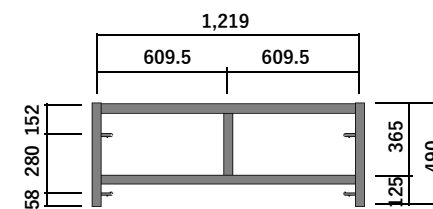

支保エブラケット建柱 BS-417

製品重量 11.9 kg
許容荷重 49.0 kN

筋違	スパン mm
A-16S	1829
A-16S	1524
A-16A	1219
A-16B	914
A-16C	610

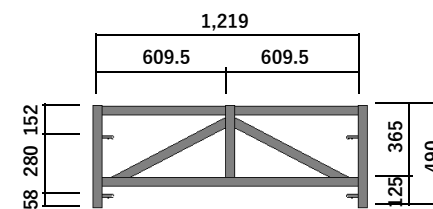

支保エブラケット建枠 BS-1890

製品重量 19.8 kg
許容荷重 49.0 kN

筋違	スパン mm
A-08	1829
A-9	1524
A-12	1219
A-09	914
A-08S	610

許容荷重

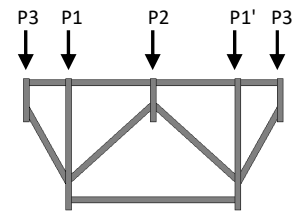

荷重位置	荷重 kN
脚柱 (P1 P1')	49.0
5点 (P1 P1' P2 P3 P3')	49.0
3点 (P1 P1' P2)	49.0
2点 (P1 P2)	29.4
1点 (P2)	24.5
1点 (P3)	24.5

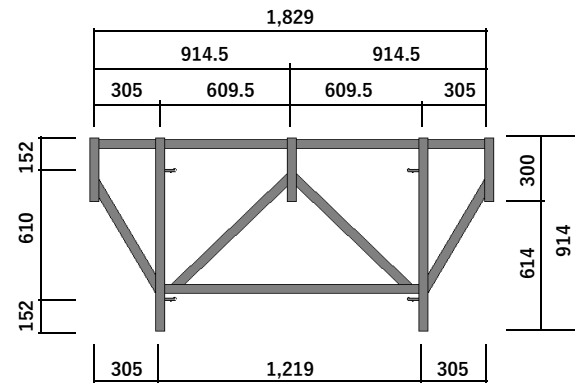

支保エブラケット建枠 BS-1890S

製品重量 24.0 kg
許容荷重 49.0 kN

筋違	スパン mm
A-08	1829
A-9	1524
A-12	1219
A-09	914
A-08S	610

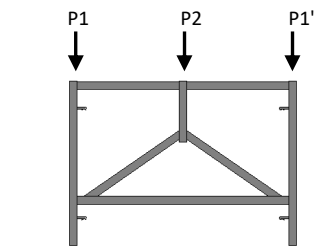
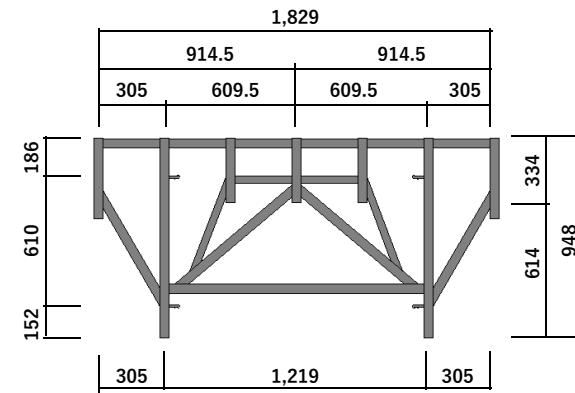

荷重位置	荷重 kN
脚柱 (P1 P1')	49.0
3点 (P1 P1' P2)	49.0
2点 (P1 P2)	29.4
1点 (P2)	24.5