

壁つなぎ

●リース商品

AMYタイプ (W1/2)

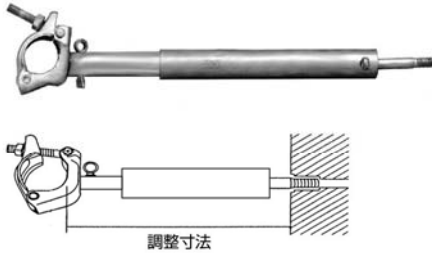

型式	調整寸法 (mm)	重量 (kg)
AMY15-20	150~200	0.8
AMY19-25 (NK19-25)	190~250	1.0
AMY24-34 (NK24-34)	240~340	1.1
AMY33-52 (NK33-52)	330~520	1.4
AMY50-72 (NK50-72)	500~720	1.8
AMY70-92 (NK70-92)	700~920	2.0
AMY90-112 (NK90-112)	900~1,120	2.2

※溶融亜鉛メッキ仕様
※許容荷重4.41kN・認定品

ASMタイプ (W1/2)

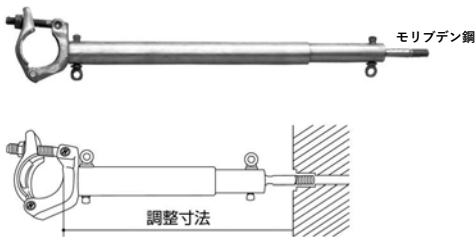

型式	調整寸法 (mm)	重量 (kg)
ASM-1416	145~165	0.8
ASM-1619	160~195	0.9
ASM-1925	190~250	1.0
ASM-2434	240~340	1.1
ASM-3352	330~520	1.5
ASM-5072	500~720	2.1
ASM-7092	700~920	2.5
ASM-90112	900~1,120	2.9

※ASM-1416・1520はボールナット溶接になります。
※溶融亜鉛メッキ仕様・モリブデン鋼製の先端ボルトを採用
※許容荷重4.41kN・認定品

●アンカー・インサート

打込み式アンカー 販売品 H-ANKAA-4 (W1/2)



足場インサート C型 販売品 INSERT-4 (W1/2)



足場インサート ALC型 販売品 許容荷重 300kg (アングル65×65×6 使用時)

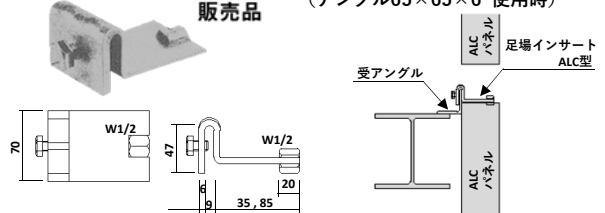

●壁つなぎ控え (鉄骨用)

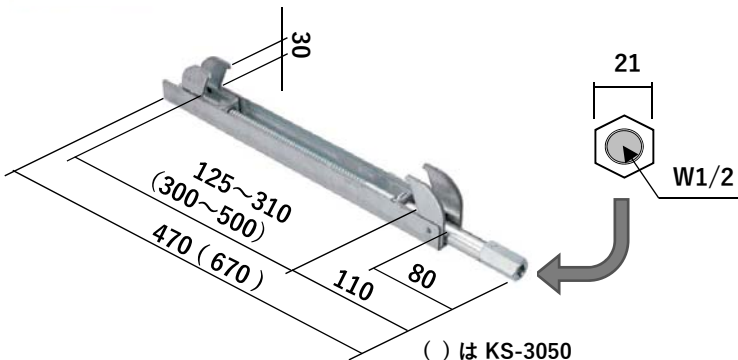

商品記号	適応つかみ幅 (mm)	フランジ厚 (mm)	重量 (kg)	許容荷重 (kg)
KS-1331	125~310	30	1.50	450
KS-3050	300~500	30	1.92	

引張試験

No.	最大荷重 (kN) / 本	備考
1	18.0	中断
2	18.0	中断
3	18.0	中断

圧縮試験

No.	最大荷重 (kN) / 本	備考
1	13.0	壁つなぎボルト変形
2	14.3	壁つなぎボルト変形
3	13.5	壁つなぎボルト変形