

AMYタイプ

仮設工業会認定品
許容荷重 4.41 kN

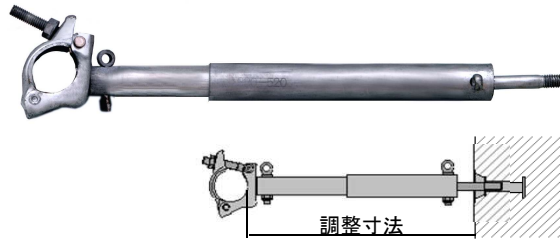

品番	調整寸法 (mm)	重量 (kg)
AMY15-20	150 ~ 200	0.8
AMY19-25	190 ~ 250	1.0
AMY24-34	240 ~ 340	1.1
AMY33-52	330 ~ 520	1.4
AMY50-72	500 ~ 720	1.8
AMY70-92	700 ~ 920	2.0
AMY90-112	900 ~ 1,120	2.2

溶融亜鉛メッキ

ASMタイプ

仮設工業会認定品
許容荷重 4.41 kN

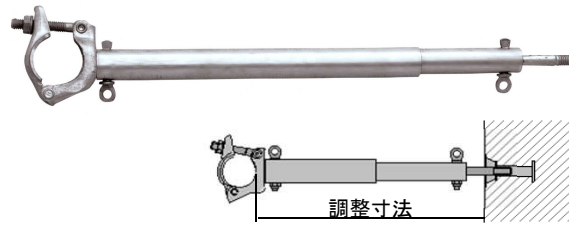

品番	調整寸法 (mm)	重量 (kg)
ASM-1416	145 ~ 165	0.8
ASM-1619	160 ~ 195	0.9
ASM-1925	190 ~ 250	1.0
ASM-2434	240 ~ 340	1.1
ASM-3352	330 ~ 520	1.5
ASM-5072	500 ~ 720	2.1
ASM-7092	700 ~ 920	2.5
ASM-90112	900 ~ 1,120	2.9

溶融亜鉛メッキ
先端ボルトはモリブデン鋼です

● 壁つなぎ控え (鉄骨用)



許容荷重 4.41 kN

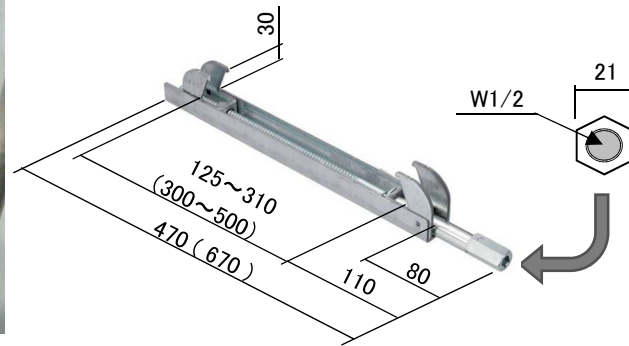

品番	適応つかみ幅 (mm)	フランジ厚 (mm)	重量 (kg)
KS-1331	125 ~ 310	30	1.50
KS-3050	300 ~ 500	30	1.92

◆ 荷重試験

引張試験

No.	最大荷重 (kN/本)	備考
1	18.0	中断
2	18.0	中断
3	18.0	中断

圧縮試験

No.	最大荷重 (kN/本)	備考
1	13.0	壁つなぎボルト変形
2	14.3	壁つなぎボルト変形
3	13.5	壁つなぎボルト変形

● アンカー・インサート (販売品)

足場インサート A型

ボルト径 W1/2
モルタル仕上げ

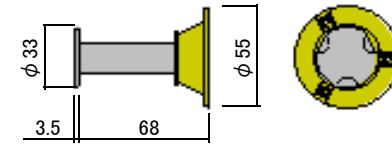
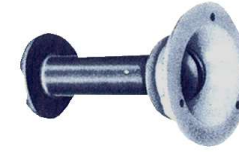

足場インサート B型

ボルト径 W1/2
キャップ埋込仕上げ

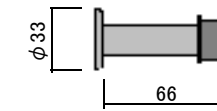

足場インサート C型

ボルト径 W1/2
モルタル仕上げ

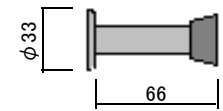

後施工アンカー

(カットアンカー、グリップアンカー等々)
ボルト径 W1/2
下穴径 18mm



足場インサートALC型

許容荷重 2940 N
(アングル65×65×6使用時)

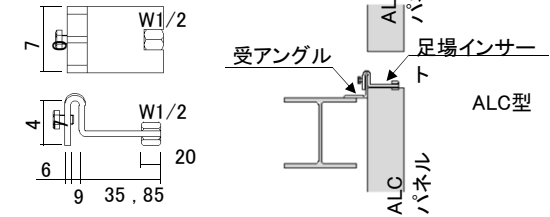
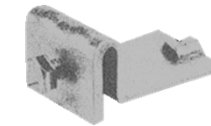

アシバツナギ ツイン

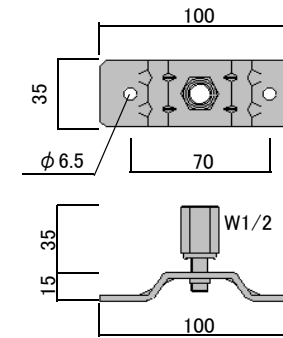

鋼製下地使用例

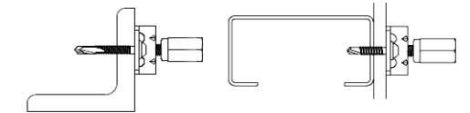

ALC、コンクリート使用例

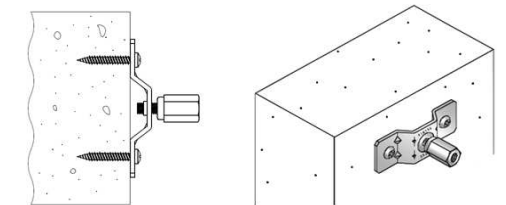

専用ビス

種別	品番	d (mm)	L (mm)	許容強度(N)	適用
鋼製下地用	ATS-45	6.0	45	2,600	下地厚 6~13mm
	ATS-30	6.0	30		下地厚 1.2~3.2mm
コンクリート用	ATC-40	6.2	40	4,400	コンクリート120mm×100mm 圧縮強度33.4N/mm ² 埋め込み深さ:37mm
ALCパネル用	ATA-90	6.3	90	3,600	ALC厚 100mm 用
	ATA-120	6.3	120	4,700	ALC厚 150mm 用